

FOM® 110 WS

水平圆盘过滤机

适用于各种预涂过滤



特点

设计紧凑，坚固耐用，运用多年的实际运用改进，广泛应用于大生产领域。

先进的设计理念体现了：

- 驱动在罐底，便于维护
- 过滤圆盘坚固耐用，载土能力大
- 全不锈钢
- 罐体压力为6bar，符合DGR标准
- 喷淋管便于CIP清洗
- 可采用手动或者全自动控制系统操作

应用

该过滤机在世界各地广泛运用，主要包括：

- 糖浆（过滤活性炭）
- 茶饮料（提取和过滤）
- 葡萄酒（使用各种过滤助剂）
- 明胶
- 酱油

FILTROX 质量保证体系

FILTROX采用国际标准的质量保证体系：

- ISO 9001 (质量管理体系)
- DGR, ASME, 中国压力容器认证

| 过滤机面积/容积 | 圆盘间距 (mm) | 有效过滤面积 (m ²) | 载土容量 (liter) | 添加罐容积 (liter) |
|---------------|--------------|-----------------------------|-----------------|------------------|
| FOM® 110/900 | 30 / 40 / 50 | 15.6 / 11.7 / 9.1 | 334 / 358 / 361 | 220 |
| FOM® 110/1300 | 30 / 40 / 50 | 26.6 / 19.5 / 15.6 | 570 / 597 / 619 | 350 |
| FOM® 110/1600 | 30 / 40 / 50 | 33.1 / 24.7 / 19.5 | 709 / 756 / 774 | 350 |
| FOM® 110/1800 | 40 / 50 / 62 | 28.6 / 22.7 / 18.2 | 871 / 878 / 918 | 350 或 500 |

| 重量/接口尺寸 | 管道系统ID (mm) | 耗电 (kw) | 过滤机空载重量 (kg) | 过滤机满载重量 (kg) |
|-----------------|-------------|---------|--------------|--------------|
| FOM® 110 / 900 | 50 | 12 | 1400 | 2280 |
| FOM® 110 / 1300 | 65 | 16 | 1900 | 3240 |
| FOM® 110 / 1600 | 65 | 20 | 2220 | 3740 |
| FOM® 110 / 1800 | 65 | 24 | 2770 | 4200 |

设备布置

- 1 顶盖
- 2 罐体
- 3 进料泵
- 4 管道系统
- 5 调节阀
- 6 电气控制柜
- 7 添加装置
- 8 排土装置
- 9 视镜

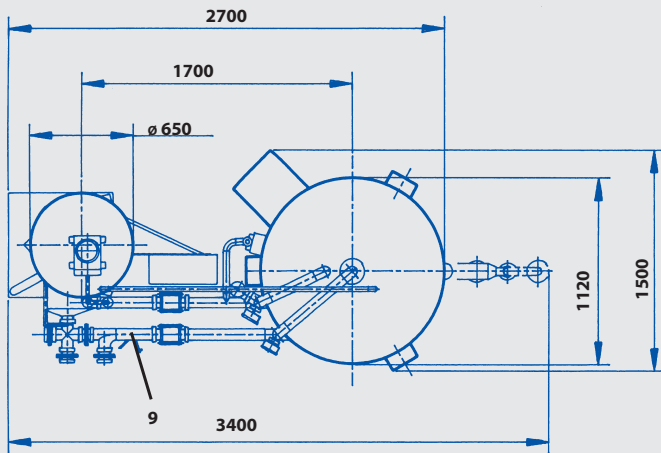
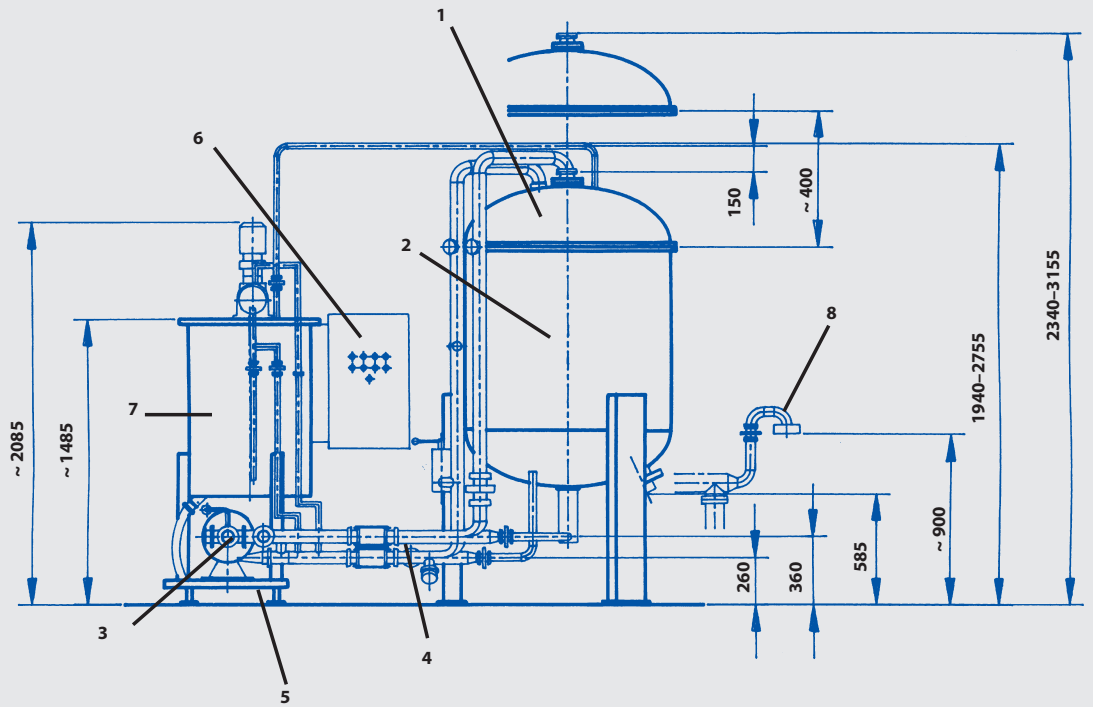

| 空间要求 (长 x 宽 x 高) m | |
|--------------------|------------------|
| FOM® 110 / 900 | 3.0 x 2.5 x 2.5 |
| FOM® 110 / 1300 | 3.0 x 2.5 x 2.85 |
| FOM® 110 / 1600 | 3.0 x 2.5 x 3.2 |
| FOM® 110 / 1800 | 3.7 x 2.5 x 3.5 |



中国总代理：港鸿国际发展有限公司

香港总公司：
 香港新界东涌健康东路2号
 映湾园3座17楼A室
 电话：852-2553 9123
 传真：852-2553 9379
 电邮：anthony.chang@conland.com.hk

深圳办事处：深圳齐阳贸易有限公司
 深圳市罗湖区笋岗东路3002号万通大厦501室
 邮编：518023
 电话：86-755-2219 1046
 传真：86-755-2565 5175
 电邮：anthony.chang@conland.com.hk

上海办事处：
 上海虹桥路808号上海加华商务中心8407A室
 邮编：200030
 电话：86-21-6448 0550
 传真：86-21-6448 1220
 电邮：james.zhan@conland.com.hk