

NOVOX® ST

板框过滤机

该过滤设备适用于深层过滤纸板和预涂过滤



特点

NOVOX®采用高精度不锈钢板框，适用于全天候高强度运转。NOVOX®设计独到，工作效率高。高精度的板框结构和液压密封机构，结合FILTROX优质过滤纸板，将泄漏损失减到最低。

过滤原理（板框过滤机）

板框过滤机占地面积小，过滤面积大，由叠加在一起的滤板完成过滤。每两块滤板和框有一个滤液的出口或进口，过滤同时所有滤板上进行。

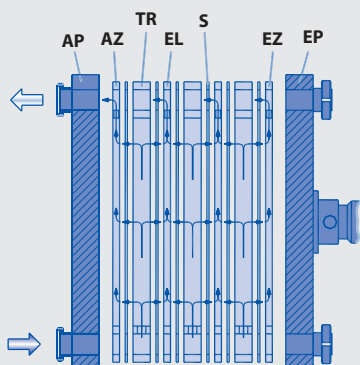

预涂过滤机的结构示意图：

- AP/EP: 支撑架
- AZ/EZ: 第一块和最后一块板
- EL: 滤板
- TR: 容纳残渣/滤饼的框，用于预涂过滤
- S: 纸板

应用

NOVOX®系列过滤机应用广泛。其稳定的过滤性能，优良的制造品质和完整的认证使它能够满足饮料，生物技术或制药行业较高的使用要求。NOVOX®可在高容渣要求及预涂过滤中成功使用。

工作条件（过滤机）

| NOVOX® | 尼龙部件 | 不锈钢部件 |
|--------|-------|-------|
| 最高工作温度 | 95°C | 110°C |
| 最大压力 | 5 bar | 8 bar |
| 最大压差 | 5 bar | 6 bar |

限制纸板过滤压差的因素是纸板的等级和应用领域。

纸板大小

NOVOX® 适用于各种不同尺寸的纸板：

| NOVOX® | 纸板尺寸 (mm) |
|---------|-----------|
| 400 (H) | 400 x 400 |
| 600 | 600 x 614 |

NOVOX® 400 H 和 NOVOX® 600 有三种不同支架（底盘）长度，适用于不同数量的滤板及过滤面积。

技术参数

| NOVOX® | 400 (H) | 600 | 单位 |
|-------------|---------|-------|----------------|
| 每张纸板的过滤面积 | 0.14 | 0.33 | m ² |
| 滤板厚度（不锈钢部件） | 8 | 8 | mm |
| 滤板厚度（尼龙部件） | 12 | 12 | mm |
| 滤框厚度 | 40 | 40 | mm |
| 8mm滤板空腔容积 | 1 | 2.5 | liter |
| 滤框空腔容积 | 5.7 | 13.5 | liter |
| 滤板重量（8mm部件） | 2.5 | 6 | kg |
| 滤框重量（40mm） | 7.7 | 13 | kg |
| 底盘尺寸1设备重量 | 476 | 1'477 | kg |
| 底盘尺寸2设备重量 | 498 | 1'532 | kg |
| 底盘尺寸3设备重量 | 530 | 1'574 | kg |
| 底盘尺寸1过滤机体积 | 81 | 374 | liter |
| 底盘尺寸2过滤机体积 | 156 | 581 | liter |
| 底盘尺寸3过滤机体积 | 228 | 740 | liter |

材质

与产品接触部分材质 不锈钢 304
 可选316L/316Ti
 其他部件：不锈钢 304
 可选：塑胶过滤部件: 尼龙®

尺寸

因纸板尺寸，NOVOX®过滤机分为几种型号，包括：1) 400mm 过滤纸板，和2) 600mm的过滤纸板。每种型号可以有3种不同的底盘长度（底盘尺寸1-3）。

下图为NOVOX®600外形尺寸，不同型号的外形尺寸列于下表。外形图也可用于NOVOX®400 H，但形状跟600有轻微的差别。

400H型号过滤机使用滚轮，而不是支脚。外形图中尺寸E为滚轮在设备长度方向的距离。

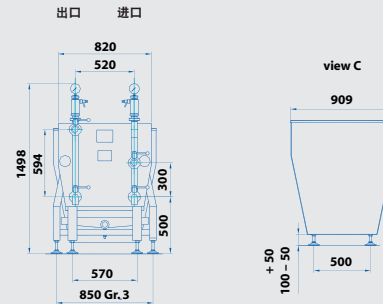
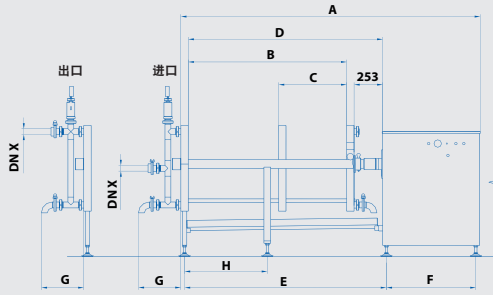

外形图标注尺寸均为mm:

| NOVOX® 400 H | 尺寸 1 | 尺寸 2 | 尺寸 3 |
|--------------|--------------------|---------------------|---------------------|
| 最大的过滤面积 | 6.4 m ² | 12.6 m ² | 18.8 m ² |
| DN x | 40 | 40 | 40 |
| A | 1569 | 2100 | 2753 |
| B | 636 | 1168 | 1680 |
| C | 460 | 460 | 600 |
| D | 886 | 1418 | 1930 |
| E | 1184 | 1715 | 2228 |
| F | - | - | - |
| G | 194 | 194 | 194 |
| I | 556 | 556 | 556 |
| K | 1431 | 1431 | 1431 |

| NOVOX® 600 | 尺寸 1 | 尺寸 2 | 尺寸 3 |
|------------|---------------------|---------------------|---------------------|
| 最大的过滤面积 | 33.7 m ² | 52.8 m ² | 67.3 m ² |
| DN x | 50 | 50 | 65 |
| A | 2640 | 3530 | 4060 |
| B | 1397 | 2087 | 2617 |
| C | 600 | 800 | 800 |
| D | 1715 | 2405 | 2935 |
| E | 1780 | 2470 | 3000 |
| F | 789 | 989 | 989 |
| G | 374 | 374 | 414 |
| I | 909 | 909 | 909 |
| K | 1500 | 1500 | 1500 |

FILTRIX 质量保证体系

FILTRIX 采用国际标准的质量保证体系:

- ISO 9001 (质量管理体系)

证书和其他特殊文件

按照要求，在医药或类医药行业，我们提供以下文件:

- FDA 证书
- EU 89/392/EWG 指导标准
- 材料证书2.2或者3.1B (仅适用于与产品直接接触的材料)
- 表面光洁度 (< 0.8 μm[Ra])

其他证书

按照要求，我们可提供:

- ATEX 94/9/EG 证书
- DGR 97/23/EG 压力容器证书
- 铁酸盐含量
- 焊工证书
- 颜色渗透测试
- 酸洗要求

选项

| 接头 | 夹紧装置 | 滤板/厚度 [mm] |
|-------|-----------------------|-----------------------------|
| 夹套 | 液压 (电) | 尼龙 / 12 |
| 奶制品接头 | 液压(气) | 不锈钢 / 8 |
| 专用接头 | 手动液压 (只用于 NOVOX® 400) | 滤框 (仅不锈钢) |
| | 手动 (只用于 NOVOX® 400) | NOVOX® 400: 40, 25 or 15 mm |
| | | NOVOX® 600: 40 or 25 mm |



NOVOX® 600, 板和滤框，安装的纸板



中国总代理：港鸿国际发展有限公司

香港总公司：
香港新界东涌健康路2号
映湾园3座17楼A室
电话：852-2553 9123
传真：852-2553 9379
电邮：anthony.chang@conland.com.hk

深圳办事处：深圳齐阳贸易有限公司
深圳市罗湖区笋岗东路3002号万通大厦501室
邮编：518023
电话：86-755-2219 1046
传真：86-755-2565 5175
电邮：anthony.chang@conland.com.hk

上海办事处：
上海虹桥路808号上海加华商务中心8407A室
邮编：200030
电话：86-21-6448 0550
传真：86-21-6448 1220
电邮：james.zhan@conland.com.hk